



RENAULT
PRO+

Renault MASTER Z.E.



Z.E.





El compañero ideal
para los repartos en el centro de las ciudades





Con total facilidad

Donde quiera que vayas, recarga Master Z.E. con la misma sencillez que un smartphone. Su potente motor eléctrico se beneficia de una batería Z.E. de nueva generación dotada de una gestión electrónica optimizada. Gracias a la aplicación MY Z.E., accedes desde tu smartphone o tu ordenador a MY Z.E. Connect, para consultar a distancia la autonomía de tu Master Z.E. Con la página Simulador Web, puedes simular la autonomía en diferentes situaciones de conducción reales, y el tiempo de recarga necesaria. Realiza tus trayectos con total tranquilidad.



Tu autonomía 100% controlada

Master Z.E. dispone de una autonomía para una utilización real de 120 km⁽¹⁾.

1. Frenada recuperativa: la batería se recarga cuando levantas el pie del acelerador o cuando pisas el pedal de freno. **2. Neumáticos de bajo consumo:** gracias a su baja resistencia a la rodadura, contribuyen a preservar la autonomía sin mermar el agarre a la carretera o la calidad de la frenada. **3. Económetro:** situado en el tablero de a bordo, este instrumento te indica si estás en fase de consumo o de recuperación de energía. **4. Modo Eco:** activándolo, aprovecharás el motor para circular aún más tiempo (menor aceleración y velocidad máxima de 80 km/h). **5. Servicios conectados:** con el servicio MY Z.E. Connect⁽²⁾, consulta la carga de tu vehículo a distancia. Estarás informado mediante tu ordenador o smartphone sobre el estado de la carga y del tiempo que queda para alcanzar el 100%. **6. Pre-acondicionamiento térmico:** programa la calefacción o la refrigeración mediante los mandos del tablero de a bordo cuando tu vehículo está todavía cargando. La energía empleada no será obtenida de la batería. **7. Cargador 7 kW:** recarga la batería en tan solo 6 h con una Wallbox 32 A / 7 kW. La trampilla de recarga situada sobre el lado derecho de la cabina es totalmente accesible.

(1) Autonomía superior a 80 km incluidos los casos más severos de utilización (carga elevada, conducción en el centro de la ciudad con paradas frecuentes, condiciones invernales). El consumo de utilización real depende también del equipamiento, del estilo de conducción, del conductor y de la orografía. (2) Servicios mediante suscripción.

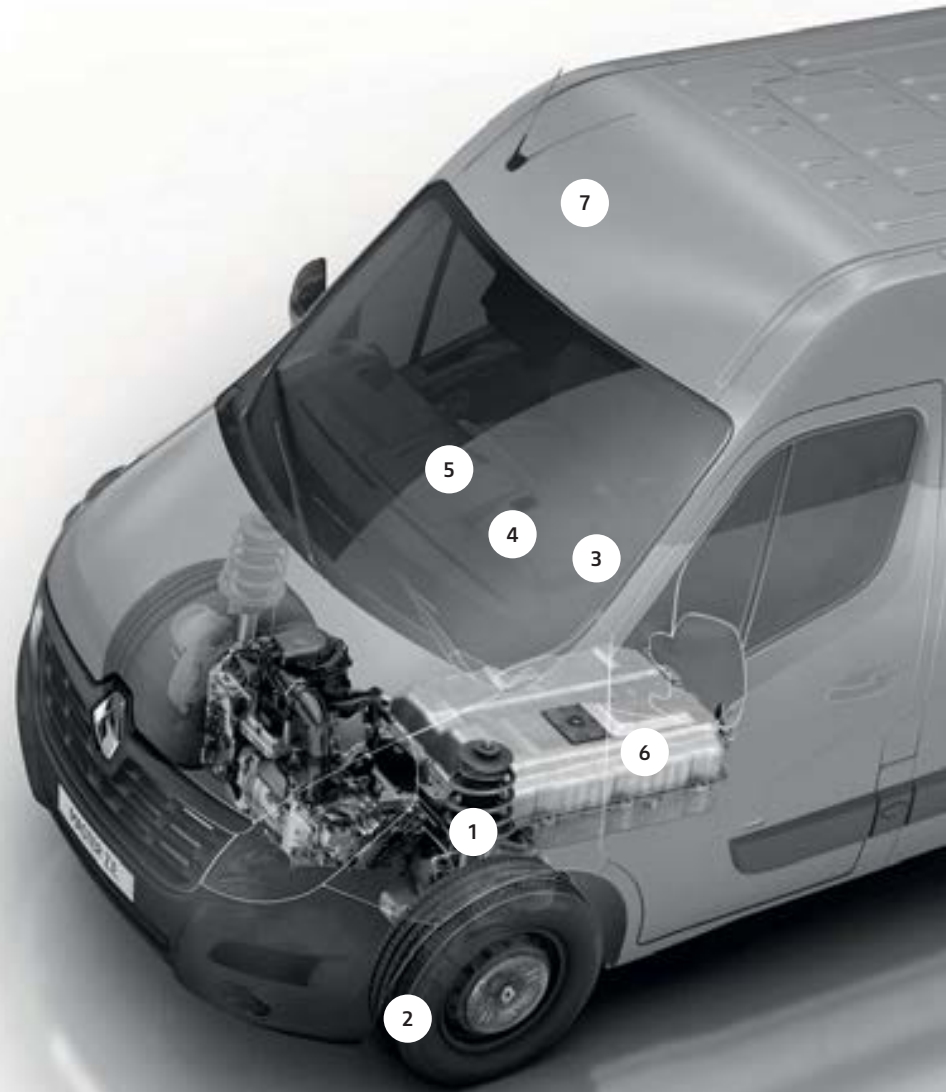







A la medida, sea cual sea tu proyecto

Pon en marcha tu negocio, nada te lo impedirá con alguna de las 6 versiones de Master Z.E. Las 4 versiones furgón te ofrecen de 8 a 13 m³ de volumen de carga, hasta 1.100 kg de carga útil, unas puertas traseras de 270° y una puerta deslizante: todo lo necesario para facilitar las cargas y las descargas. Las 2 versiones de piso de cabina permiten un amplio abanico de transformaciones, como la adaptación Gran Volumen para una carga de hasta 22 m³. Disponible en varias configuraciones, Master Z.E. se adapta a tus necesidades, y será tu compañero ideal para el entorno urbano.





Tu oficina móvil y conectada

Pensado hasta en los más mínimos detalles, el interior de Master Z.E. incrementa tu productividad. Despliega la tableta pivotante y el porta-documentos de trabajo de a bordo para disponer de un auténtico espacio de trabajo. Simplifica tus repartos en la ciudad gracias a la cámara trasera y al retrovisor de ángulo muerto. El sistema multimedia R-LINK Evolution permite acceder, gracias a su pantalla táctil de 17,8 cm (7 pulgadas), su mando vocal intuitivo y sus mandos sobre el volante, a funcionalidades prácticas: navegación TomTom, multimedia, telefonía, informaciones sobre el vehículo. Gracias a los servicios LIVE incluido TomTom* Trafic, benefíciate de la mejor información sobre el tráfico en tiempo real. Con Android Auto™**, accede a las aplicaciones de tu smartphone compatibles con la conducción desde la pantalla R-LINK Evolution.

*Según país y durante un periodo limitado.

**Según país; Android Auto™ es una marca de Google Inc.





CARLAB Cromo Zona

Blanc o Mineral (OQNG)



Gris Estrellado (TE KNH)



Azul Saviem (OV 423)



Azul Volga (OV RNQ)



OV: barniz opaco
TE: pintura metalizada
Fotos no contractuales

Negro Nacarado (NV 676)



Azul Gris (TE J47)



Amarillo Limón (OV 396)



Naranja (OV 031)



Rojo Magma (OV 719)



CARLAB Motorizaciones

	Furgón			Piso Cabina		
	L1H1	L1H2	L2H2	L3H2	L2H1	L3H1
MOTOR						
Motor y cadena de tracción	Sincrono de rotor bobinado					
Par máx (nm)/Par máx (kW)	225/57					
Tipo de propulsión	Tracción					
PRESTACIONES						
Velocidad Máxima (km/h)	100					
CAJA DE VELOCIDADES						
Tipo	Reductor					
Número de marchas	1					
TRANSMISIÓN						
Relación de reducción	9.3					
BATERÍA						
Tipo de batería	Ión-litio					
Peso de la batería (kg)	255					
Capacidad (kWh)	33					
Estructura	48 módulos/192 células					
Tensión (V)	400					
CARGA						
Carga principal	Wall-Box con cable de recarga estándar (modo 3 tipo 2, 32 A, 7,4 kW) de serie					
Carga ocasional	En toma doméstica 220V					

	Furgón			Piso Cabina		
	L1H1	L1H2	L2H2	L3H2	L2H1	L3H1
CARGA (CONTINUACIÓN)						
Tiempo de carga	En Wall-Box 7,4kW : 6h En Wall-Box 3,7kW : 11h En toma doméstica 2,3kW : 17h					
Posición de la toma de carga	Lado derecho sobre el pilar B del vehículo (próxima a la apertura de la puerta delantera derecha)					
NEUMÁTICOS						
Referencia de neumáticos	CONTINENTAL Vanco Eco 215/65 R16C (neumático de baja resistencia a la rodadura)					
Clasificación energética/Adherencia/Ruido	B/B/71 dB					
AUTONOMÍA						
Autonomía NEDC* (km)	193					
Autonomía real** (km)	120	120	120	120	Según transformación	
CO ₂ (g/km)	0					
CARGA						
Volumen de la zona de carga (m ³)	8	9	10.8	13	Según transformación	
Carga útil (kg)	1128	1100	1056	975	1355 sin transformación	

*New European Driving Cycle, la norma europea de medición de emisiones y consumos es un método normalizado de medida del consumo basado en test de ensayo idénticos para todos los tipos de vehículos en Europa, ya sean térmicos, eléctricos o híbridos. Es por ello un criterio objetivo para comparar los resultados entre los diferentes constructores. **Autonomía real superior a 80km y en condiciones severas de utilización (carga elevada, conducción por el centro de la ciudad con frecuentes paradas, condiciones invernales). El consumo de utilización real depende también del equipamiento, del estilo de conducción del conductor y de la orografía.

CARLAB Ambiente



CARLAB Equipamientos y opciones

	Furgón	Piso Cabina
PRESENTACIÓN EXTERIOR E INTERIOR		
Molduras de protección laterales/Moldura de protección en puerta trasera	●	-
Faldillas delanteras/Faldillas traseras	○	○
Embellecedores de ruedas mini/Embellecedores de ruedas maxi	●○	●○
Stripping trasero «Z.E. ELECTRIC»	○	-
APERTURAS		
Puertas traseras 270° en chapa (L2 y L3 solamente)	○	-
Puerta lateral derecha (izquierda UK) deslizante en chapa	●	-
MAMPARAS		
Sin mampara	-	●
Mampara completa en chapa	●	○
SEGURIDAD		
Ayuda a la frenada ABS, control de trayectoria ESP y Asistencia al arranque en pendiente	●	●
Cinturones de seguridad con 3 puntos y pretensor	●	●
Airbag conductor frontal/Airbag conductor lateral	●○	●○
Airbag pasajero lateral (implica asiento pasajero individual)*	○	○
Z.E. voice: avisador sonoro a baja velocidad	○	○
Cierre de puertas automático 3 botones	●	-
Llave con acceso manos-libres (implica cierre automático)	○	○
Rueda de repuesto bajo carrocería/Kit de reparación de los neumáticos (sin rueda de repuesto)	●○	●○
Alerta de presión de los neumáticos	○	-
VISIBILIDAD		
Faros antiniebla	○/P	○/P
Retrovisores exteriores eléctricos con doble campo de visión	●	●
Retrovisor brazo grande	-	○
Retrovisor Wide View	○	○
CONDUCCIÓN		
Volante de dirección regulable en altura y dirección asistida	●	●
Ordenador de a bordo	●	●
Regulador y limitador de velocidad*	○**	○**
Radár de proximidad trasero	○	-
Cámara de visión trasera con pantalla sobre el retrovisor interior (o sobre la pantalla R-LINK Evolution según opción)	○	-
Limitador motor (70 km/h*, 80 km/h, 90 km/h)	○	○
CONFORT		
Climatización manual*	○	○
Encendido de luces y de limpia-parabrisas delantero automáticos*	P	P

	Furgón	Piso Cabina
AUDIO/NAVEGACIÓN		
Radio Plug & Radio con conectividad Bluetooth® y toma USB	P	P
Radio Connect R&Go con conectividad Bluetooth®, 2 tomas USB y lector CD-MP3	○/P	○/P
Radio Plug & Radio+ con conectividad Bluetooth®, toma USB y lector CD-MP3	○	○
Cartografía Europa*	○	○
Pack multimedia R-LINK Evolution*: pantalla multimedia táctil 17,8 cm (7") R-LINK Evolution, mando vocal, radio codificada con mandos en el volante, navegación TomTom, audio-streaming y telefonía manos-libres Bluetooth®, tomas USB y jack, conectividad del vehículo (disponible igualmente con radio numérica terrestre)	○	○
COMPARTIMENTOS		
2 tomas 12 voltios en tablero de a bordo	●	●
Tapadera sobre tablero de a bordo	○	○
Bandeja escamoteable sobre tablero de a bordo	○	○
Bandeja fija sobre parte posterior del respaldo del asiento (implica banqueta de pasajero)	●	●
Bandeja rotativa sobre respaldo del asiento (implica banqueta de pasajero)	○	○
Almacenamiento bajo banqueta con respaldo abatible (implica banqueta de pasajero)	○	○
ESPACIO DE CARGA		
Puntos de anclaje en el suelo/Puntos de anclaje lado de la caja	●○	-
Protección suelo antideslizante*	○	-
Protección lateral a media altura*	○	-
Toma 12 V en zona de carga inferior trasera	○	-
ASIENTOS		
Asiento del conductor con regulación de profundidad y apoyacodos	●	●
Banqueta de pasajeros 2 plazas	●	●
Asiento de pasajero individual	○	○
Tapicería Similcuero	○	○
CABLES		
Cable Wallbox 32 A	●	●
Cable doméstico 10 A	○	○
Cable Green Up 14 A*	○	○

●= Serie; ○= Opción; - = No disponible. P = Pack. *Próxima comercialización. ** Limitador de velocidad a 70km/h y 80 km/h.

PISO CABINA

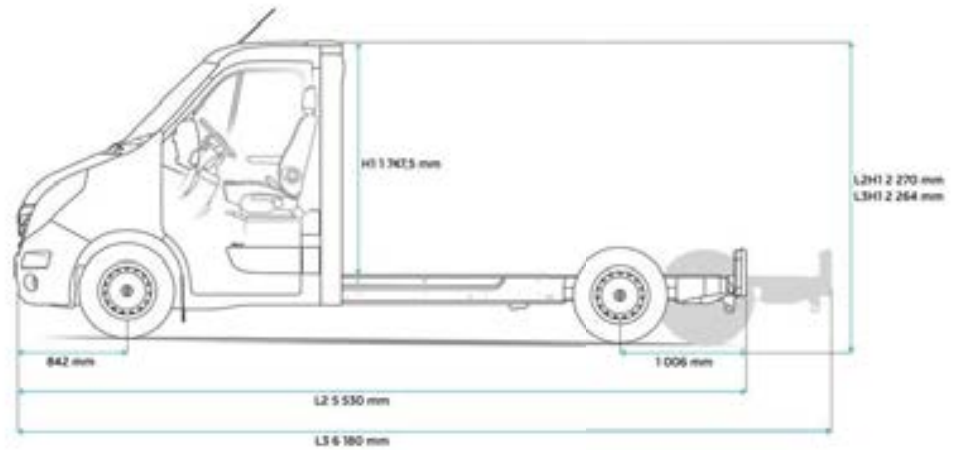
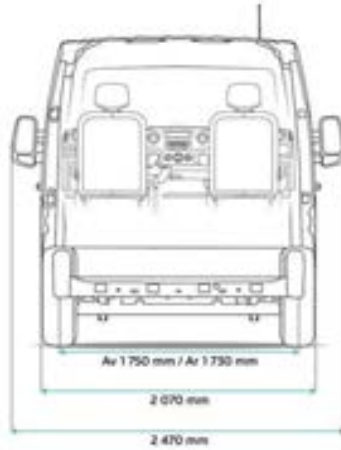

FURGÓN

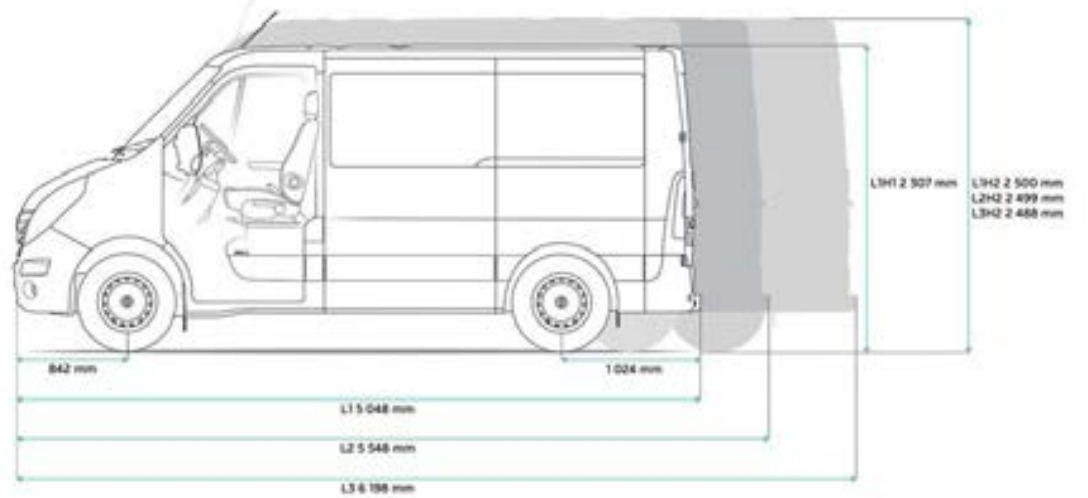
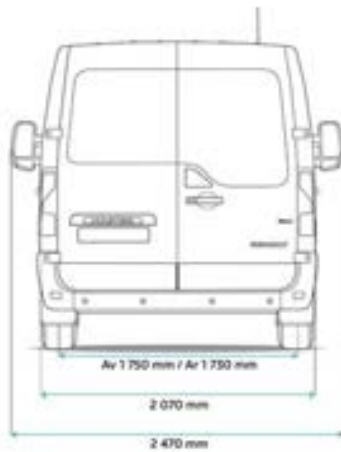

COMPRA DEL VEHÍCULO Y DE LA BATERÍA

Si quieres ser propietario de la batería de tu Master Z.E. puedes adquirirla mediante un único pago en el momento de la compra. La batería tiene una garantía de 5 años o 100.000 km (cuando se cumpla una de estas dos condiciones), con una capacidad

de carga siempre superior al 66% de su capacidad inicial. La asistencia en carretera en caso de avería está incluida durante la duración de la garantía del vehículo (2 años y kilometraje ilimitado).

AUTONOMÍA

Gracias al nuevo motor 57 kW y la nueva batería Z.E. 33, la autonomía real del vehículo es de 120 km⁽¹⁾. Depende de múltiples variables: el desnivel del recorrido, la velocidad, la utilización de la calefacción o el aire acondicionado, las condiciones de carga/cargamento y del estilo de conducción. Por este motivo proporcionamos formas de controlar la autonomía gracias a la nueva instrumentación de a bordo. El económetro, te proporciona el consumo de energía en tiempo real. El modo «Eco» maximiza la recuperación de energía producida en las deceleraciones y la pre-climatización te permite programar la climatización de tu vehículo desde el tablero de a bordo durante la recarga y sin utilizar para ello la batería. Sin olvidar

las buenas prácticas de la eco-conducción eléctrica que te permite conseguir decenas de kilómetros extra.

(1) Autonomía superior a 80 km y en condiciones de utilización extremas (carga elevada, conducción en el centro de la ciudad con frecuentes paradas, condiciones invernales).







Renault Master Z.E.
100% Master, 100% eléctrico.

Prolonga la experiencia Renault MASTER Z.E.
en www.renault.es



La presente publicación ha sido concebida para que su contenido sea exacto en la fecha de impresión. En ocasiones sus fotografías han sido realizadas a partir de pre-series o prototipos. Consulte con su concesionario local para recibir las informaciones más recientes. Dentro de su política de mejora continua de sus productos, Renault se reserva el derecho, en todo momento, de hacer modificaciones en las especificaciones y en los vehículos descritos y representados. Estas modificaciones serán notificadas a los concesionarios Renault en la mayor brevedad posible. Según los países de comercialización, las versiones pueden diferir y algunos equipamientos pueden no estar disponibles (de serie, en opción o como accesorio). Debido a los límites de las técnicas de impresión, los colores reproducidos en el presente documento pueden diferir ligeramente de los colores reales de pintura o de materiales de decoración interior. Todos los derechos reservados. La reproducción bajo cualquier forma o por cualquier medio de la presente publicación está prohibida sin la autorización por escrito de Renault.

Renault recomienda 

 Prodigious Créditos foto: © Renault Marketing 3D-Commerces, T. Motta – Remerciements à «TAM et Montpellier Méditerranée Métropole» – Printed in EC – 000 3074 300 – Mayo 2018.
Renault s.a.s. Société par actions simplifiée au capital de 533941 113,00€/13-15 quai Le Gallo – 92100 Boulogne-Billancourt Cedex – R.C.S. Nanterre B 780 129 987 / Tél.: 0810 40 50 60.